

flu45



flu 56



Specifiche tecniche

Potenza	380 W
Tensione	230 V
Frequenza	50 Hz
Giri/Min	2700 rpm
Ampère	1,9 A
Prevalenza Termico	4 mt 135°
Portata	150 l/min.
Isolamento	IP 55
Classe	I°
Condens.	10mF/450 V
Rumorosità	<60db (A)

Per l'impianto idraulico attenersi alla EN 12050-3

I prodotti Flu consentono una applicazione in totale libertà risolvendo così il problema del secondo o terzo bagno in casa, in cantina, in soffitta, nel garage o nelle temporanee installazioni per disabili. Questo tipo di W.C. rappresenta un'evoluzione rispetto alla classica cassetta trituratrice. In un singolo pezzo più elegante, più igienico e più silenzioso viene riassunto così il sistema di evacuazione forzata.

Ovunque applicato disgrega i rifiuti consentiti e l'invia sotto pressione con un tubo di piccole dimensioni (Ø 32/40) fino allo scarico principale anche se lontano oltre 50 mt. o più alto di 4 mt.

La pompa trituratrice e tutti i servocomandi per il suo funzionamento sono alloggiati all'interno del piede del W.C.

Il W.C. non ha bisogno di cassetta di scarico, basta premere il pulsante posto all'esterno per avviare automaticamente il ciclo di scarico.

Alla Fine del ciclo resterà un corretto livello nel sifone ed acqua pulita nel W.C.

collegamenti possibili con questo tipo d'apparecchio

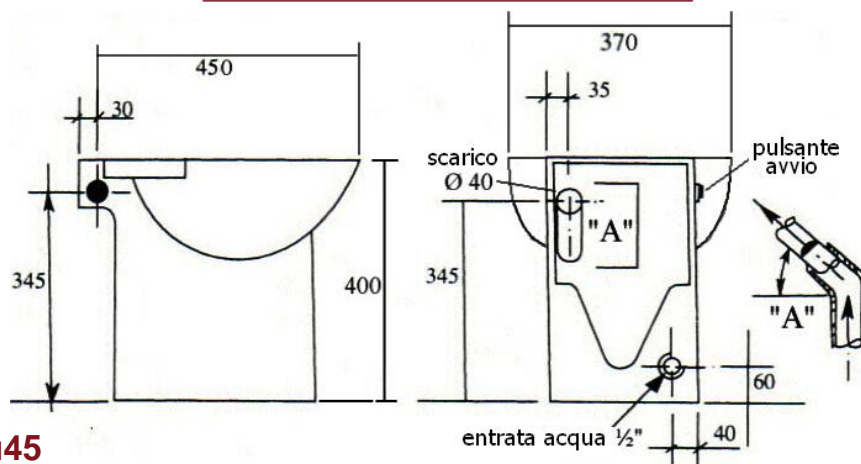
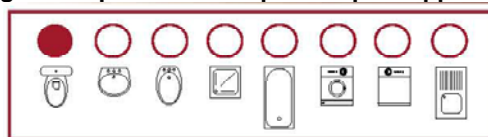

flu45

flu56

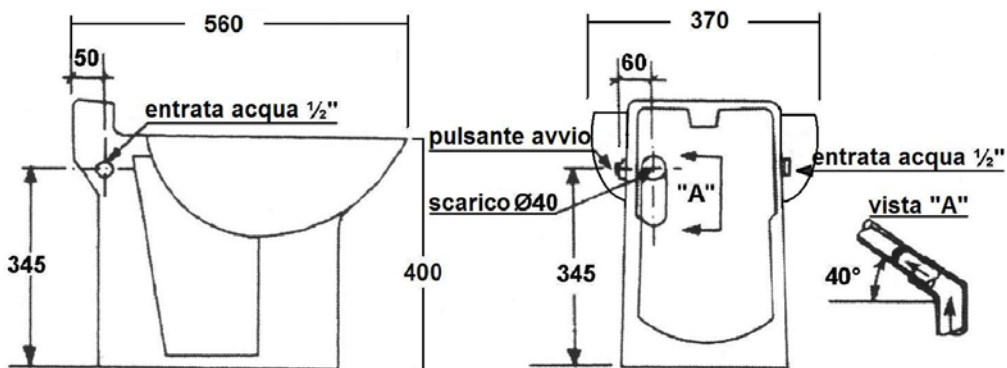

PORTATA D'ACQUA

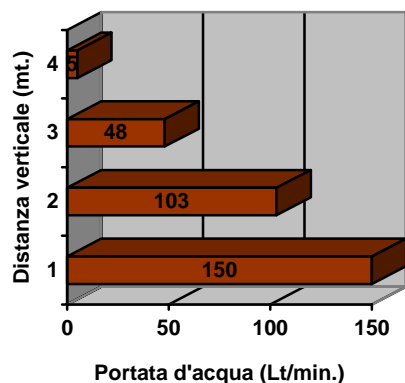

VERTICALE SEGUITA DA ORIZZONTALE

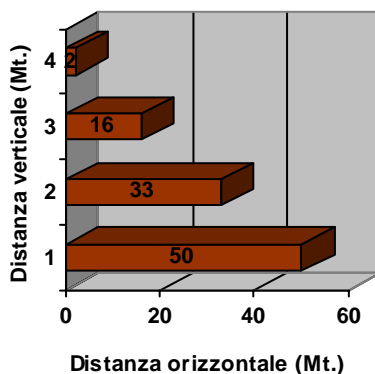

ORIZZONTALE SEGUITA DA VERTICALE

